



 **Ravaglioli**

LA GUIDA
Attrezzature per l'officina



Ravaglioli



Fondata nel 1958 a Sasso Marconi (BO) con l'obiettivo di progettare e commercializzare attrezzature per il sollevamento di veicoli, Ravaglioli ha ampliato negli anni la propria offerta fino a diventare il principale costruttore europeo di sollevatori per veicoli e una delle maggiori aziende nella produzione di attrezzature per gommisti e diagnostica (controllo del veicolo e assetto ruote).

Membro di Vehicle Service Group (VSG) dal 2016, è uno dei marchi leader della divisione VSG EMEA.

Oltre alla sede storica sulle colline bolognesi, conta tre ulteriori unità produttive a Ferrara, Rolo (Reggio Emilia) e Torino, e tre filiali in Francia, Germania e Regno Unito.





KPX357EV

NOVITÀ

The universal lift for the future EVolution

Il ponte sollevatore elettromeccanico a 2 colonne KPX357EV è la soluzione ideale per chi vuole organizzare una postazione di lavoro universale. Gli innovativi bracci a basso profilo, con terminale rotante, permettono un'incredibile flessibilità di utilizzo rendendo il ponte adatto al sollevamento di ogni tipologia di veicolo.

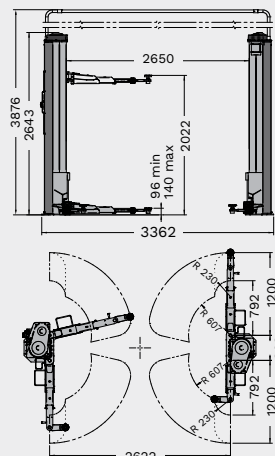

KPX357EV	3500 kg	Larghezza interna 2650 mm	Altezza tampone 96 mm
-----------------	---------	---------------------------	-----------------------



Ampia gamma di sollevamento: dalle city car alle auto sportive, alle elettriche e ai veicoli commerciali



NOVITÀ

Nuova generazione di ponti sollevatori Legend Series



3.2
KPX32



3.5
KPX35



KPX32

La geometria dei bracci è stata progettata per sollevare dalle city car alla berlina a passo lungo.

KPX35

La geometria dei bracci è stata progettata per sollevare dalle city car ai furgoni di medie dimensioni a passo lungo.

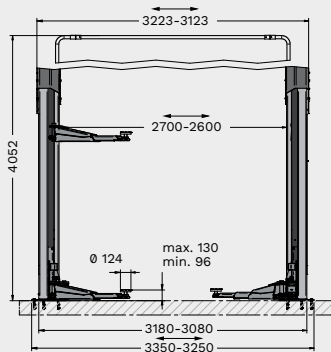

N. articolo	Controllo	Energy kit	TEq-Link
RAV.KPX32.198570	rotativo		
RAV.KPX32.198624	pulsanti	✓	✓
RAV.KPX35.199010	pulsanti		✓
RAV.KPX35.199157	pulsanti	✓	✓

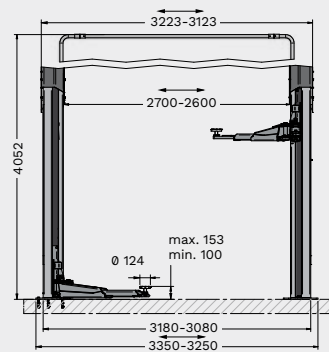



KPS306LHE - KPS244HELIKA

Base portante trasmissione a cardano

Esclusivo ponte a pedana portante - l'installazione è possibile anche su un pavimento che non garantisce un buon ancoraggio. Trasmissione tra colonne cardanica e riduttori con coppie coniche di ingranaggi a bagno d'olio che non necessitano di manutenzione. Bracci corti a tre stadi per un facile caricamento asimmetrico anche di veicoli larghi o fuoristrada.

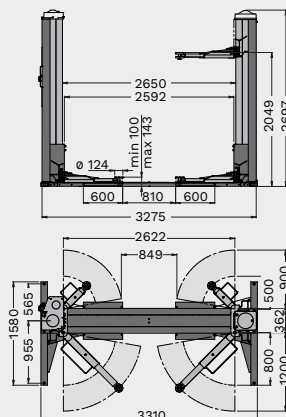

Chiocchie in bronzo lubrificate automaticamente

KPS244HELIKA idoneo per vetture e veicoli commerciali.

KPS306LHE	3200 kg	Larghezza interna 2650 mm	Altezza tampone 100 mm
KPS244HELIKA	4000 kg	Larghezza interna 2650 mm	Altezza tampone 100 mm



KPN349WEK

Grande portata fino a 5500 kg

Larga gamma da 3.7 - 4.2 e 5.5 ton. Grande versatilità. Senza base, doppio motore. Ponte simmetrico disponibile con 4 bracci extra-lunghi. Grande distanza tra le colonne per sollevare qualsiasi tipologia di vettura, da city car a furgone passo extra lungo.

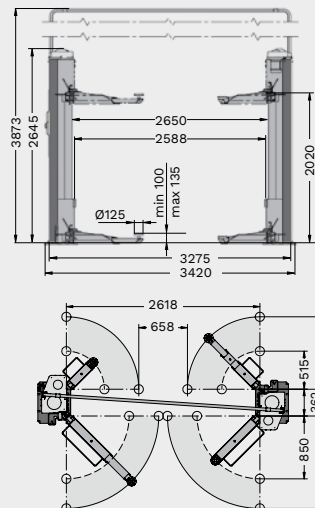

Disponibile in versione Bracci LIK (4 bracci lunghi)

Predisposto per alloggiamento prolunghe.



KPN255LIKTA

Heavy Duty 5500 kg

Interno colonne 3000 mm. Lunghezza bracci 720/1800 mm.

KPN255LIKT per Volkswagen "Crafter", Mercedes "Sprinter" extra lungo. Bracci 1800 mm, interno colonne 3 m.

OPTIONAL

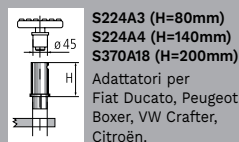

Adattatori per Fiat Ducato, Peugeot Boxer, VW Crafter, Citroën.

S370A17 - S370A14

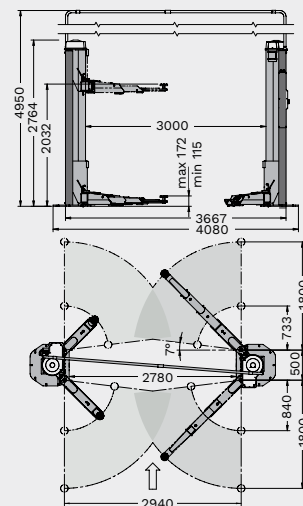
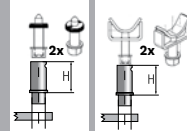



Speciale veicoli commerciali

**KPH370.45K
KPH370.45LIK**

KPH370.55LIKTA

KPH370.45K

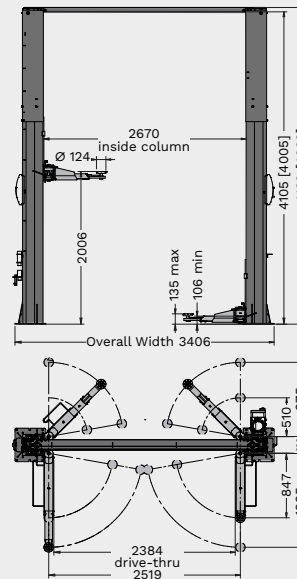

KPH370.55LIKTA

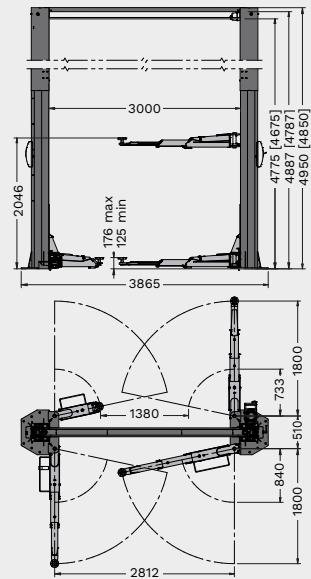

OPTIONAL → K, LIK



Distanziali per Fiat Ducato, Peugeot Boxer, Citroën Jumper.

OPTIONAL → S224A3, S224A4, S370A18

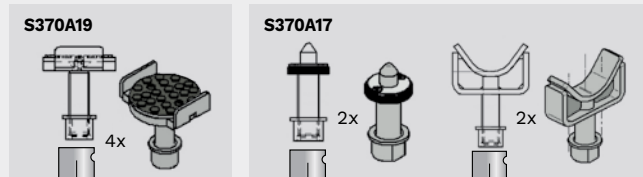

Supporto presa telaio.

Supporti per Mercedes Sprinter, VW LT+Crafter.



KPH370.70LIKTA

Heavy Duty 7000kg

Ponte sollevatore elettroidraulico a 2 colonne con portata 7000 kg.

Dispositivo di appoggio meccanico ad inserimento automatico per garantire la massima sicurezza in fase di stazionamento

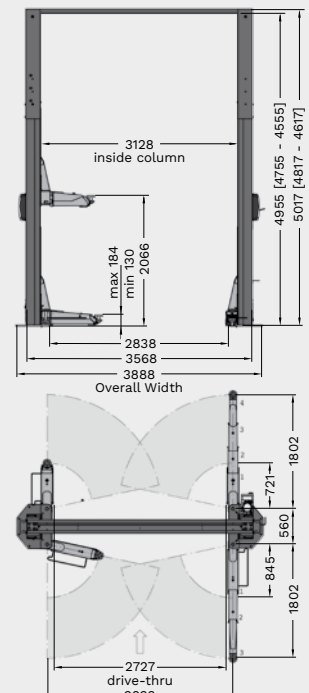

Speciale vettura e veicoli commerciali

Supporti colonna a bagno d'olio senza manutenzione.
Colonne in acciaio cromato per una lunga durata. Dispositivo di appoggio meccanico ad inserimento automatico a garanzia della massima sicurezza in fase di stazionamento. Traversa con snodo centrale doppio anti-vibrazioni.

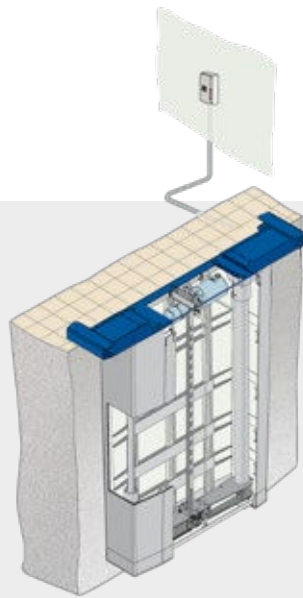

Gamma di cilindri interrati per tutte le esigenze



RAV1155LIKTA

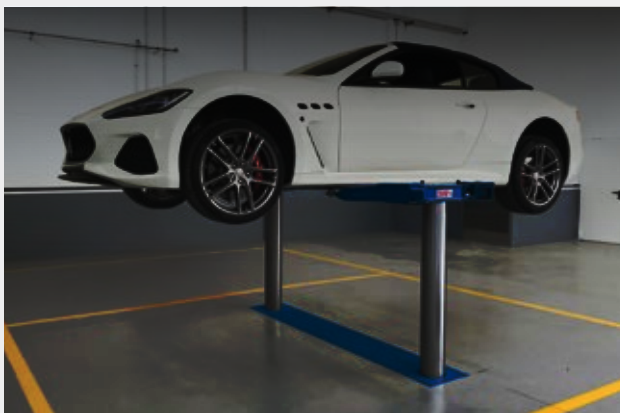

RAV1110LR



Versioni con pedane piane e per assetto

Portata da 3500 a 8000 kg.
Lunghezza pedane da 4300 a 6000 mm.



Versione per assetto ruote con sollevatore integrato

SI: Versione con sollevatore integrato

Pedane per assetto ruote con sedi piatti anteriore e piani oscillanti posteriori.

RAV4401SI	3500 Kg
RAV4405LSI	3500 Kg
RAV4402SI	3500 Kg
RAV4406LSI	3500 Kg
RAV4502LSI	4000 Kg



H min.
100 mm

RAV535 3500 kg
Anche versione da incasso.

RAV518NL 3000 kg.
Anche versione da incasso.

RAV510I 3500 kg
Versione incassata (consigliata).



Speciale servizio rapido

- Nessun collegamento meccanico tra le pedane di sollevamento.
- Sincronizzazione delle pedane di sollevamento con sistema idraulico brevettato da Ravaglioli.
- Sistema di sicurezza con sgancio meccanico (scaletta).
- Perni cardine con anelli autolubrificanti che non richiedono manutenzione.



I sollevatori serie 500 sono tutti equipaggiati con dispositivo di sicurezza meccanico a sgancio pneumatico

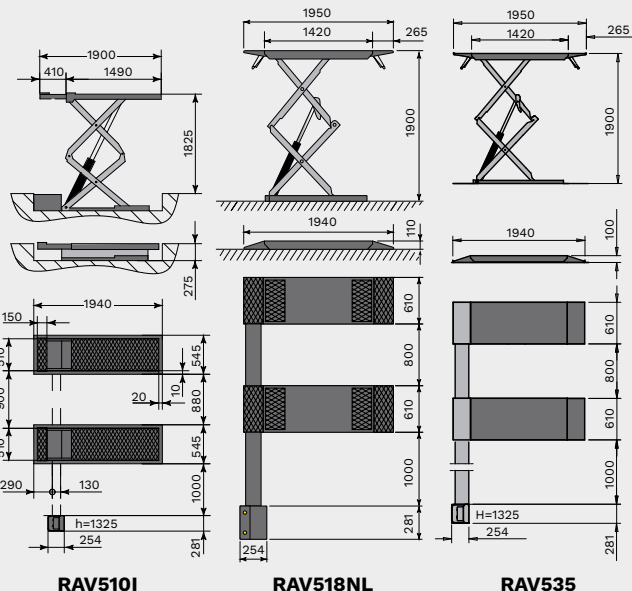

RAV510I

RAV518NL

RAV535



RAV1450N

Speciale servizio gomme

Sollevatore a bassa alzata idoneo per servizio gomme.

Disponibile in versione "P" con sblocco sicurezze pneumatico.

RAV1450N 3200 kg H min. 100 mm - H max 1000 mm

S1450NA1
Kit mobile



Portata fino a

3 TON



ATEX = ATmosphère EXplosible

Nessuno spessore aggiuntivo nell'installazione in grigliati profondi da 270 a 370 mm.



Nessuna modifica all'aspirazione standard; è sufficiente rimuovere le griglie per una superficie di 2000 x 700 mm.

NOVITÀ

Ponti da carrozzeria Serie KBI

Ponte sollevatore a forbice ideale sia per installazioni nei grigliati delle cabine di verniciatura e delle zone di preparazione, che ad incasso per pavimenti tradizionali.

Tampone always on.





Massima libertà di movimento all'interno dell'area di lavoro

Modelli pedane piane

RAV8065.1.60	6500 kg	6000 mm	
---------------------	---------	---------	--

Modelli pedane assetto

RAV8055.2.54	5500 kg	5400 mm	
RAV8055.2.54SI	5500 kg	5400 mm	LIFT TABLE
RAV8065.2.60SI	6500 kg	6000 mm	LIFT TABLE

Opzione incassato



Massima protezione con trattamento di cataforesi



RAV650N.2.55ISI

Sollevatore per assetto (disponibile nella versione da 4200 a 6000 kg).

Speciale assetto

Versione assetto totale. Incluso sede piatti rotanti, piani oscillanti posteriori e sollevatore integrato.



RAV640N.1ISI

Sollevatore pedana liscia e lift table.

Speciale accettazione

- Gamma da 4.2 a 6 ton.
- Elettroidraulico a forbice.
- Sistema di sicurezza meccanico.
- Versione anche da incasso (I).
- Versione con sollevatore integrato (SI).



Sincronizzazione idraulica dei movimenti delle pedane indipendentemente dalla ripartizione di carico

	Portata	Lunghezza Pedana
RAV640N.2I	4.2 t	4600 mm
RAV650N.2.55I	5.0 t	5500 mm
RAV660N.2.55I	6.0 t	5500 mm



I sollevatori serie 600 sono tutti equipaggiati con dispositivo di sicurezza meccanico a sgancio pneumatico



Speciale Linee Revisione

Gamma da 4.2 a 5 ton con pedane da 4600 a 5500 mm.



Versioni con provaglioichi omologata MCTC NET

3 modelli

RAVTD3200HP - No Run out compensation. Versione Top di gamma incluso graffe a 3 punti in appoggio.

RAVTD3200SP - No Run out compensation. Cabinato chiuso.

RAVTD3200L - Assetto ruote 3D con cabinato aperto.

Kit version

Disponibile per tutti i modelli.



NOVITÀ

NOVITÀ



RAVTD3200HP.3

Versione TOP di gamma. Incluso graffe a 3 punti in appoggio. Piatti a basso attrito.

NOVITÀ



RAVTD3200SP.4

Versione SP. Cabinato chiuso.

NOVITÀ



RAVTD3200L.4

Versione con cabinato light. Graffe a 4 punti autocentranti in presa.



Alloggiamento rapido delle teste sul sollevatore. Idoneo per sollevatore a forbice o 4 colonne



Teste di misura senza cavo.



OPTIONAL

→ RAVTD3200SP.3, RAVTD3200L.3

Permette di evitare la procedura di Run out compensation.



RAV3D2.0WALL.4S



RAV3D2.0WALL.3L



AllOnWall

The High-tech Solution for Wheel Alignment

La AllOnWall Series permette di avere tutto il necessario per svolgere operazioni di assetto su un comodo pannello a parete, liberando così spazio utile in officina. Tutte le attività sono controllabili tramite un tablet da 10".





NOVITÀ

ALIGNER RAVTD2.0WIFI

Assetto ruote CCD Wi-Fi

Totamente privo di PC; è utilizzabile tramite una connessione Wi-Fi da un dispositivo portatile. Alternativa high-tech alle attuali soluzioni di mercato. Riprogettazione completa delle teste di misura e nuovo supporto per le teste e le graffe.

- Tablet con kit di magneti adesivi.
- Pannelli a parete per i sensori con presa di carica USB, porta per punto di accesso e supporto per tablet.
- Sensori 8-CCD con cuscinetti, 1 encoder e spine di ricarica rapida.
- Coppia di piatti S110A7/P.
- 1 premi pedale del freno.
- 1 blocca volante.
- 2 coppie di graffe a 4 punti STDA33EU.



Totamente privo di PC



1 STDA156
Pannelli a parete porta graffe.

2 STDA155
Trolley porta graffe.

3 STDA157
Ganci a muro porta graffe.



STDA154
Adattatori per utilizzo su ponte a 2 colonne

NOVITÀ

Assetto ruote con 8 sensori CCD

Trasmissione dati tra rilevatori ad infrarossi. Trasmissione dati tra rilevatori anteriori e consolle via Bluetooth. Massima mobilità anche fra più postazioni di lavoro grazie alla totale assenza di pre-cablaggi o strutture fisse.



RAVTD1780
Monitor 22".

Bluetooth®



STDA35E/S
Coppia di graffe a 3 punti autocentranti, prive di compensazione, che consentono una misurazione rapida e precisa.



NOVITÀ

STDARCCS3

ADAS & Wheel Aligner

La tecnologia ADAS si integra con quella dell'assetto ruote creando un'unica postazione di lavoro.



Grande praticità e assoluta precisione in totale sicurezza



PROFILER



Profiler è un importante strumento per la zona di accettazione. Il profilo del pneumatico viene misurato rapidamente - prima che l'operatore esca dal veicolo tutti i valori sono già disponibili.



RAVWS101

Carrello con PC per uso in officina, con accesso diretto ai dati del cliente e ai valori di misura. Il software opera su Windows.



RAVWS102

Kit Profilatero per il collegamento al gestionale dell'officina. Include un pannello elettrico contenente il PC.

OPTIONAL

SWS102A2

(→ RAVWS101, RAVWS102)

Kit semaforo e telecamera per riconoscimento targhe.



CONNESSIONE

ALIGNER CONNECT e BANCA DATI

ALIGNER CONNECT

Applicazione che permette di riprodurre fedelmente la videata e i pulsanti funzione su tablet o smartphone.



SHOOT & GO



Facile accesso ai dati del veicolo con una semplice foto della targa con smartphone o inserimento manuale. SHOOT & GO raccoglie i dati dai registri automobilistici e pre-compila il rapporto finale con marca, modello, numero di targa, codice VIN.

Pratico e affidabile



G7441V.22 + PLUS73
(Int. 11"/22" - Ext. 13"/24,5")

- Smontagomme a piatto tradizionale.
- Stallonatore laterale.
- Pedaliera estraibile.
- Premitalone (PLUS73) pneumatico.

Vetture e veicoli commerciali leggeri



G7641V.22 + PLUS83H
(Int. 13"-24,5" Ext. 11"-22")



G7641V.22 è uno smontagomme destinato all'uso intensivo e su ruote di grandi dimensioni

L'innovazione



G8945
Completamente senza leva

- Utensile in plastica brevettato.
- Bloccaggio rapido di serie.
- Comando Memory per posizionamento utensile.
- Mandrino a doppia posizione per ruote rovesce.

GR20 WHEEL TROLLEY EASY LIFT



Il Senza Leva per eccellenza

NOVITÀ

G1190.30

- Mandrino centrale brevettato con esclusivo sistema flottante.
- Doppio stallonatore a rullo.
- Velocità con inverter.
- Semplice e intuitivo.
- Capacità di lavoro fino a 30°.



Top di gamma compatto, space saver



NOVITÀ

Sistema SCAN Misurazione automatica

G4.140SCAN

L'operatore blocca la ruota e abbassa il carter - la scansione dell'equilibratrice avvia la rotazione, ispeziona il cerchio con uno scanner in movimento, determina se si tratta di un bordo in lega o acciaio e ferma in posizione la ruota. Un puntatore laser indica il punto esatto in cui i pesi correttivi devono essere applicati sia all'interno che all'esterno. Il grande monitor ad alta risoluzione supporta l'operatore durante il ciclo, mostrando i valori di squilibrio.



STANDARD

Dotato di un set di conici con ghiera rapida.

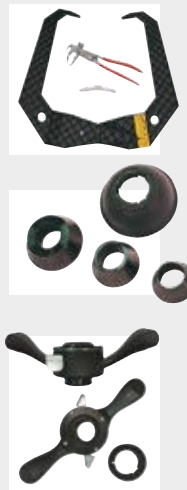

G3.150WS

NOVITÀ

Misurazione automatica 3D

- Uso intensivo.
- Monitor 22" con tastiera a membrana.
- Posizionamento automatico a fine ciclo.
- Esclusivo programma di misurazione Eco-Weight.
- Riposizionamento automatico.
- Calibro larghezza automatico con Sonar.
- Puntamento laser.
- Illuminatore.



Semplice utilizzo e estremamente preciso, rotazione <100 giri al minuto

ACCESSORI



GAR131H
Flangia universale.



GAR112
(Ø 95-132 mm)
Fuoristrada.



GAR113
(Ø 118-174 mm)
Furgoni.



G3.128NR

NOVITÀ

Equilibratura con un Touch

- Monitor 7" CCD touchscreen.
- Esclusivo programma Eco-Weight per risparmiare peso e tempo.
- Misura automatica della distanza e del diametro.
- Visualizzazione ottimale di dati e informazioni.
- Tecnologia a bassa velocità <100 rpm = velocità + sicurezza.
- Riconoscimento automatico del programma per cerchi in alluminio e PAX.
- Tasti multifunzionali con comandi interattivi guidano l'utente attraverso le varie fasi del bilanciamento.



GAR325 - 80 kg
GAR324 - 80 kg
NO GRAVITY





G2.140R

Qualità / Prezzo

Calibro per misurazione automatica della distanza e del diametro. Programma ALU S automatico. Avviamento automatico all'abbassamento del carter. Memoria dei piani di correzione: programma ALU S automatico. Ottimizzazione cerchio/pneumatico guidato. Freno a pedale per il bloccaggio della ruota durante il posizionamento dei pesi (G2.140R).



G2.121RFM

Sollevatori moto



KP1394 + S1394A1
Portata 400 kg.



KP1396P
Portata 600 kg.



Gamma completa per servizio moto

Servizio ruote moto



G2.114BIKE
GAR181 → 14 mm



G7240.BIKE
Bloccaggio esterno
6" - 24".





Altri modelli con campo di lavoro 56" e 60"

Gamma truck e agri

- Smontagomme autocarro e veicoli agricoli.
- Idoneo per ruote movimento terra.
- Il disegno delle graffe a gradini permettono di bloccare cerchi con foro centrale da 90 mm.
- Dotato di motore con elettrofreno che permette di fermare immediatamente la rotazione, evitando il rischio di rottura tallone; e di operare in modo preciso e sicuro su ruote di grandi dimensioni.
- Consolle con comando su colonnina.

G10156.15

Capacità 11" a 56"
(con prolunghe opzionali)



Super Speed

30"

GTB16EVO

Capacità 11" a 27"
compatto ed ergonomico.

Gabbia gonfiaggio



GI BOX

Gabbia di sicurezza obbligatoria.

Equilibratrici truck



Completo di sollevatore ruota

GTL4.140RC

- Monitor 19".
- Tecnologia a bassa velocità <100 rpm = velocità + risparmio.
- Arresto automatico in posizione di squilibrio interno ed esterno con bloccaggio pneumatico.
- Calibrazione automatica.
- Auto-diagnostica.
- Modalità di bilanciamento statico, Dinamico, Alu.
- Sollevatore ruota.

Assetto truck 8CCD

Trasmissione Bluetooth®



L'assetto autocarro di semplice utilizzo

TD8080TWS

Assetto truck di nuova generazione dotato di quattro rilevatori bluetooth a 8CCD. Trasmissione senza cavo. Programma banca dati veicoli e possibile personalizzazione. L'operatore seleziona il tipo di veicolo su cui opera ed è completamente guidato dal programma per lo svolgimento delle misure assali veicoli e con assi multipli. Programma intuitivo con l'utilizzo di solo quattro tasti colorati. Programma accessorio opzionale per la regolazione della ralla.



STDA92

Graffe speciali a 3 punti con presa pneumatico per evitare il ROC (opzionali).



Gamma elettromeccanica



RAV260

Portata per colonna:
3 t, 4 t, 5.5 t, 7 t, 8.5 t.

Gamma elettroidraulica

RAV297H.4 RAV297H.6 RAV297H.8

Capacità 7.5 t per
colonna. Disponibile
kit da 4, 6 e 8 colonne.
Sistema di sollevamento
elettroidraulico. Incluso
forche registrabili.



Opzione:
forche registrabili
solo per colonne
elettromeccaniche

Camper e veicoli commerciali



RAV212NC

NOVITÀ



RAV262AGR

Elettromeccaniche.

RAV308H.2AGR

Elettro-idrauliche.

Gamma Wireless

RAV307H.4WS

Versione a batteria.
Configurazione possibile a
4-6-8 colonne. Dispositivo
parcheggio/arresto meccanico.
Comunicazione tra le colonne
senza cavo con frequenza di
2.4 Ghz. Selezione automatica
di frequenza tra le colonne
con visualizzazione sul display.
Incluso forche registrabili su
tutti i modelli.

RAV305H	5.5 t
RAV307H	7.5 t
RAV308H	8.5 t



STANDARD



Forche registrabili
Ø 500 mm - 1200 mm.



Sollevatori truck Serie 700/800



RAV825.8	25 t	Lunghezza 8000 mm
RAV825.9	25 t	Lunghezza 9000 mm
RAV825.10	25 t	Lunghezza 10000 mm
RAV835.9	35 t	Lunghezza 9000 mm
RAV835.10	35 t	Lunghezza 10000 mm
RAV835.13	35 t	Lunghezza 13000 mm

RAV709N	9 t	Lunghezza 6000 mm
RAV713N	13 t	Lunghezza 7000 mm

Disponibile in versione incassata.



Opzione:
versione DUO



4 colonne elettromeccanico

KP442E	12 t	Lunghezza 8000 mm
KP442NE	14 t	Lunghezza 8000 mm
KP440NE.9	24 t	Lunghezza 9000 mm

4 colonne elettroidraulico



RAV4800

Pedane piane

RAV4651L	6.5 t	Lunghezza 5700 mm
RAV4800	8 t	Lunghezza 6000 mm

Pedane per assetto

RAV4652L	6.5 t	Lunghezza 5700 mm
RAV4802L	8 t	Lunghezza 6000 mm

Cilindri di sollevamento autocarro e agricolo

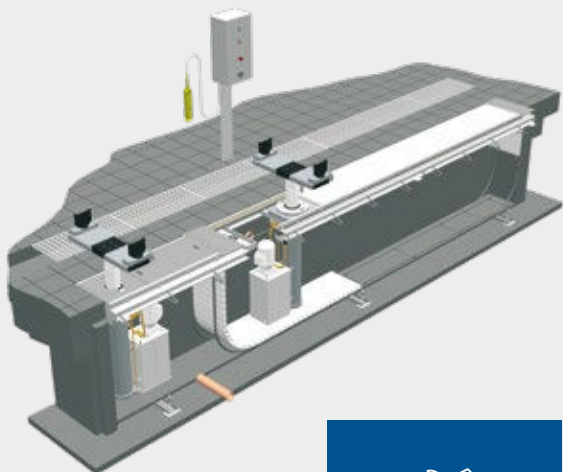

Accesso totale
area di lavoro



Sollevatori da fossa



KE150X
15/15T - 1200 mm.



KE200M
20/15T - 1200 mm.



Traverse di sollevamento per fosse

J150.8F
Portata 15000 kg.



Linee revisione auto fino a 3500 kg

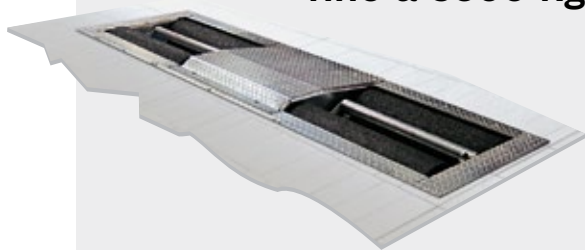

Linee revisione moto



Linee revisione auto e universale fino a 3500 kg



Banco provafreni

RT900PLT

Sistema di controllo e diagnosi a prova libera per autoveicoli e motocicli. Software di gestione integrato. Integrabile con bancoprova velocità Speedometer.

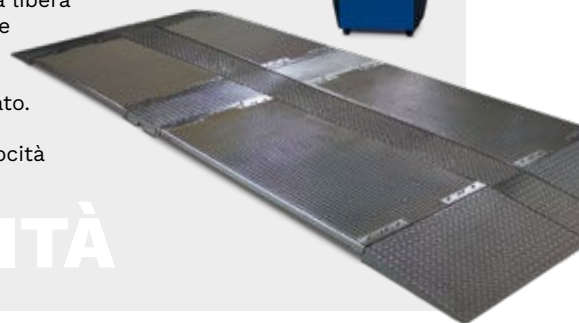

NOVITÀ

Linee revisione veicoli industriali

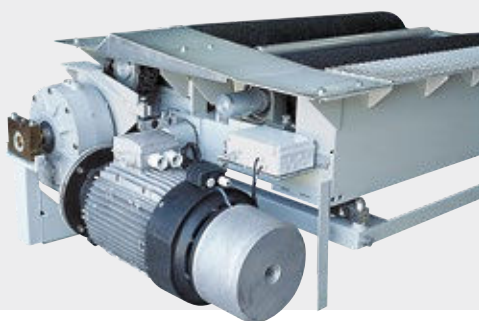

CLASSE 1
CLASSE 2



Opzioni cabinati



Provagiocchi

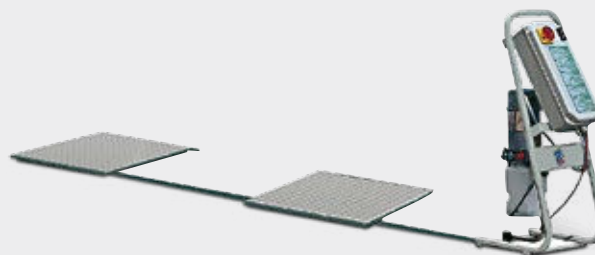



RAV Italy

Ravaglioli S.p.A.

Via Primo Maggio 3
Pontecchio Marconi
40037 Sasso Marconi BO

+39.051.6781511
+39.051.846349
rav@ravaglioli.com

RAV France

RAV France SARL

4, Rue Longue Raie
ZAC de la Tremblaie
91220 Le Plessis Pâté

+33.1.60.86.88.16
+33.1.60.86.82.04
rav@ravfrance.fr

RAV Germany

BlitzRotary GmbH

Hüfänger Straße 55
78199 Bräunlingen
Germany

+49.771.9233.0
+49.771.9233.99
ravd@ravaglioli.com

RAV UK

Vehicle Service Group UK Ltd

3 Fourth Avenue,
Bluebridge Industrial Estate
Halstead, Essex, CO9 2SY, UK

+44.1787.477711
+44.1787.477720
rav@ravaglioli.com

DRZ07 (06)

I dati tecnici e le illustrazioni riportati in questo opuscolo non sono vincolanti. I nostri prodotti sono soggetti a modifiche tecniche, quindi le condizioni di consegna possono variare.

Member of VSG - Vehicle Service Group
a company

